

**INFORME**  
**IMPLEMENTACION**  
**“LA ESTRELLA”**  
**LETRINA SOLAR LS-002**

## IMPLEMENTACION LETRINAS SOLARES “LA ESTRELLA”

Se realizo la implementación de Letrinas Solares en la comunidad de la Estrella, con el objeto de suplir la carencia o deficiencia en el equipamiento básico de las viviendas de familias en situación de riesgo.

La implementación de los equipos fue realizada con éxito, entregándole a cada familia una solución sanitaria que respondiese a sus necesidades. Cada familia fue capacitada respecto del uso y manutención del equipo. Los criterios funcionales y estructurales aplicados durante la implementación y exposición del proyecto son expuestos en el siguiente informe.

# EXTERIOR

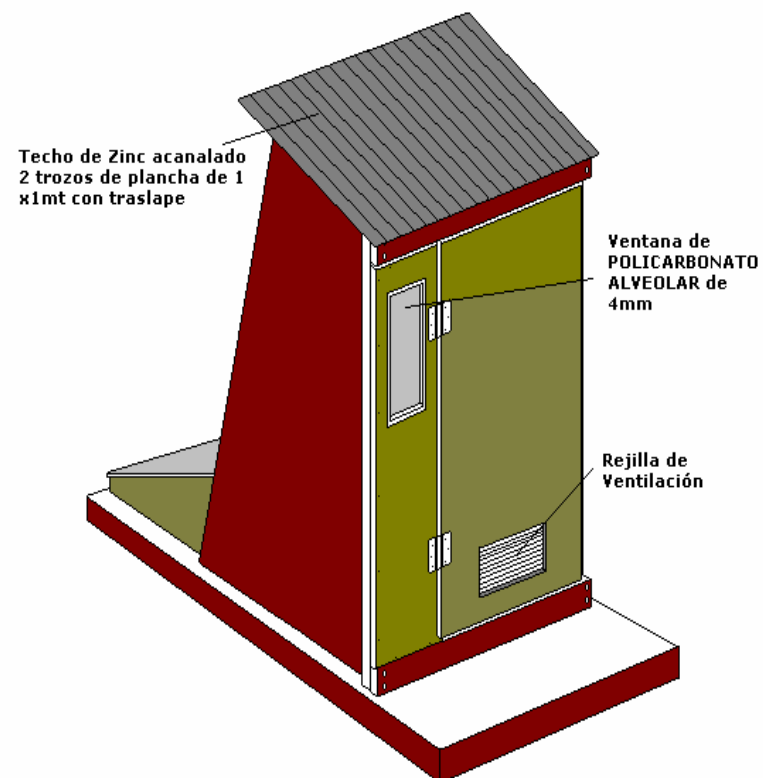
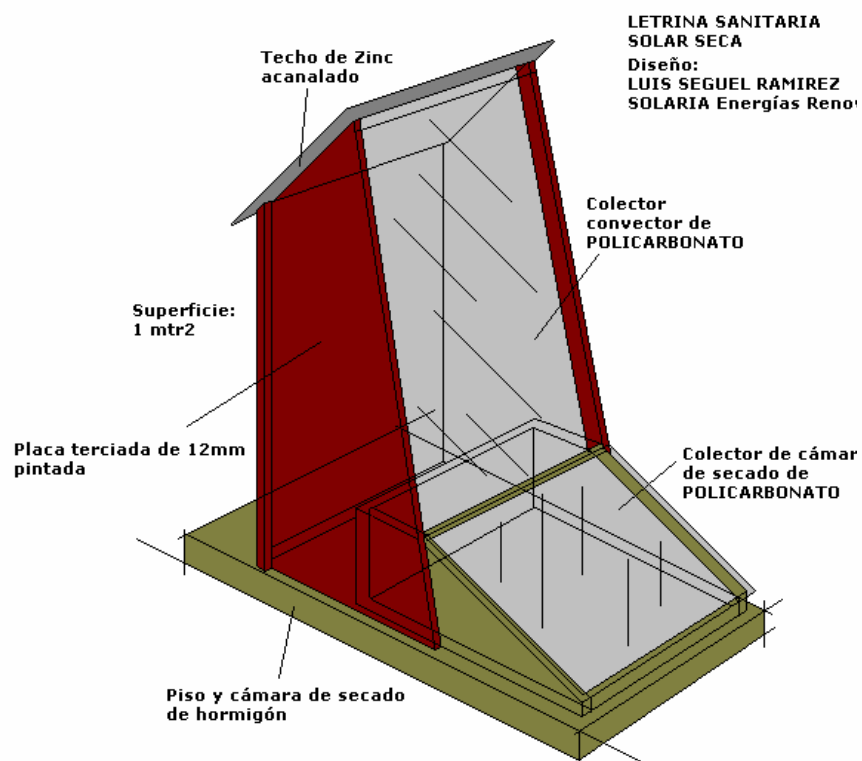

# EVACUACION RESIDUOS



ASIENTO



CANALIZACION ORINA

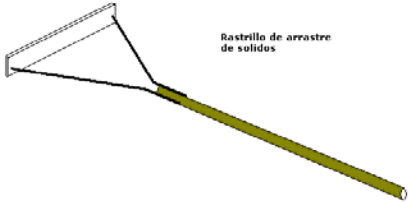
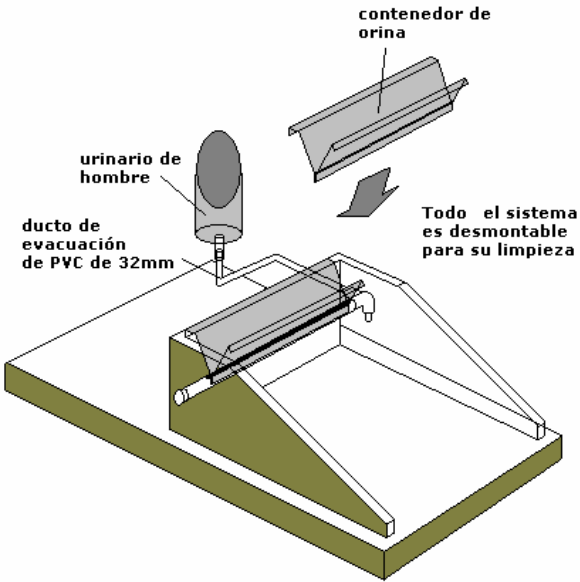
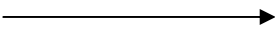

DEPOSITO SÓLIDOS

# VENTILACION

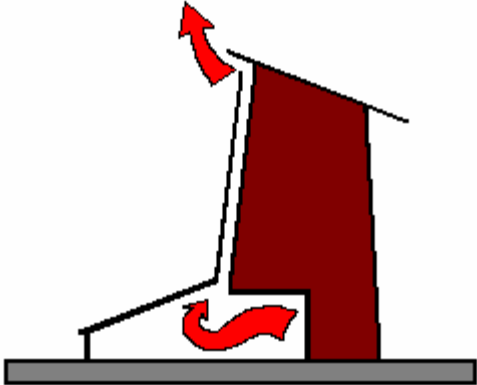

SALIDA DE AIRE POR CONVECCION



LETRINA SOLAR LS-002



IMPLEMENTACION EN LA ESTRELLA



## IMPLEMENTACION LETRINAS SOLARES “LA ESTRELLA”



La implementación de la Letrinas responde a criterios de orden programático y planeamiento solar. Cada Letrina fue instalada considerando su posible incorporación al programa de cada vivienda, así como también su orientación responde a la necesidad de captar la mayor cantidad de luz solar disponible durante el día. (orientación norte).

